

Z163.720-16===

Technische Zeichnung

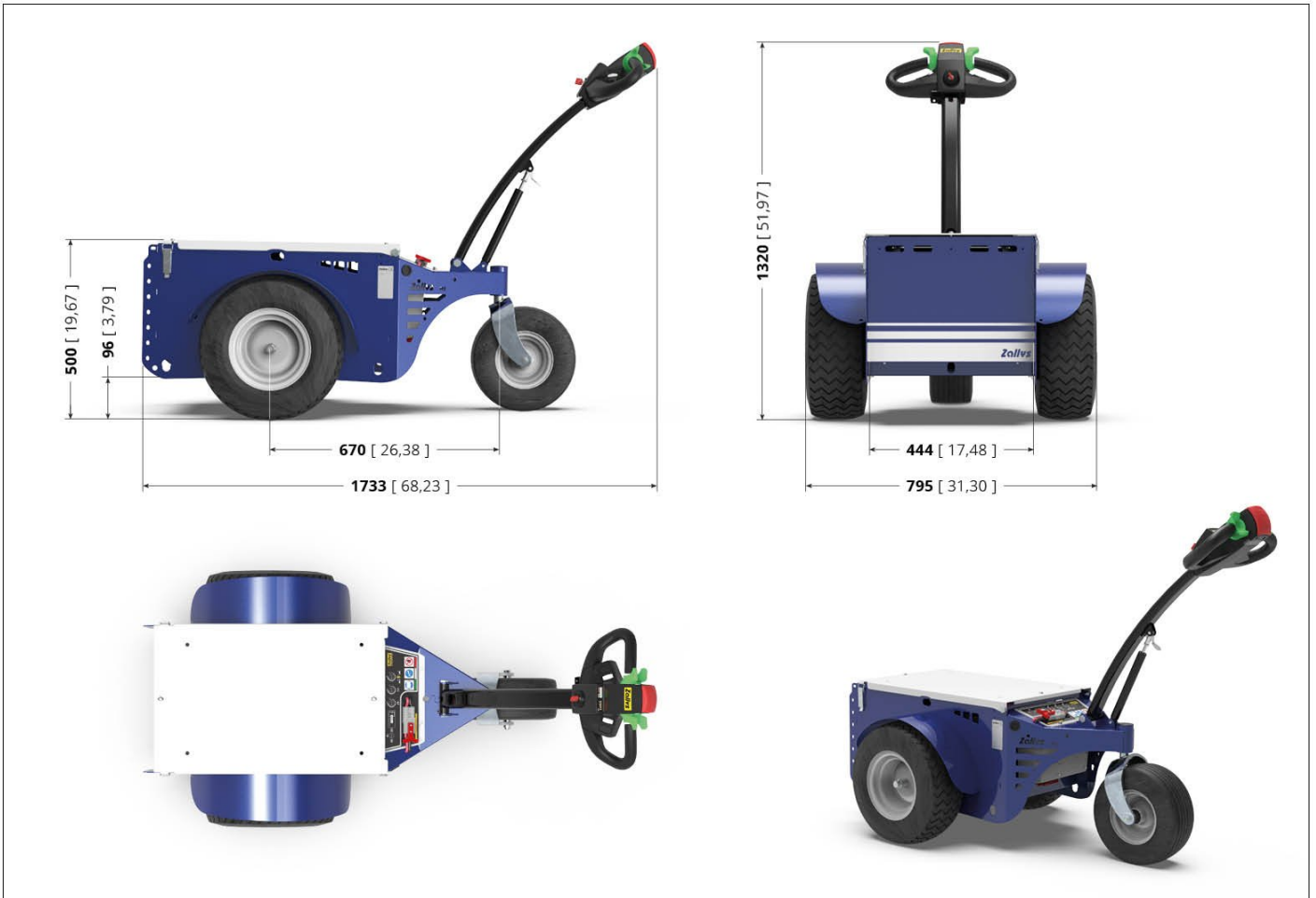

Zallys	TABLE: Z163.720	M5	Unit: mm [inch]
---------------	------------------------	----	-----------------

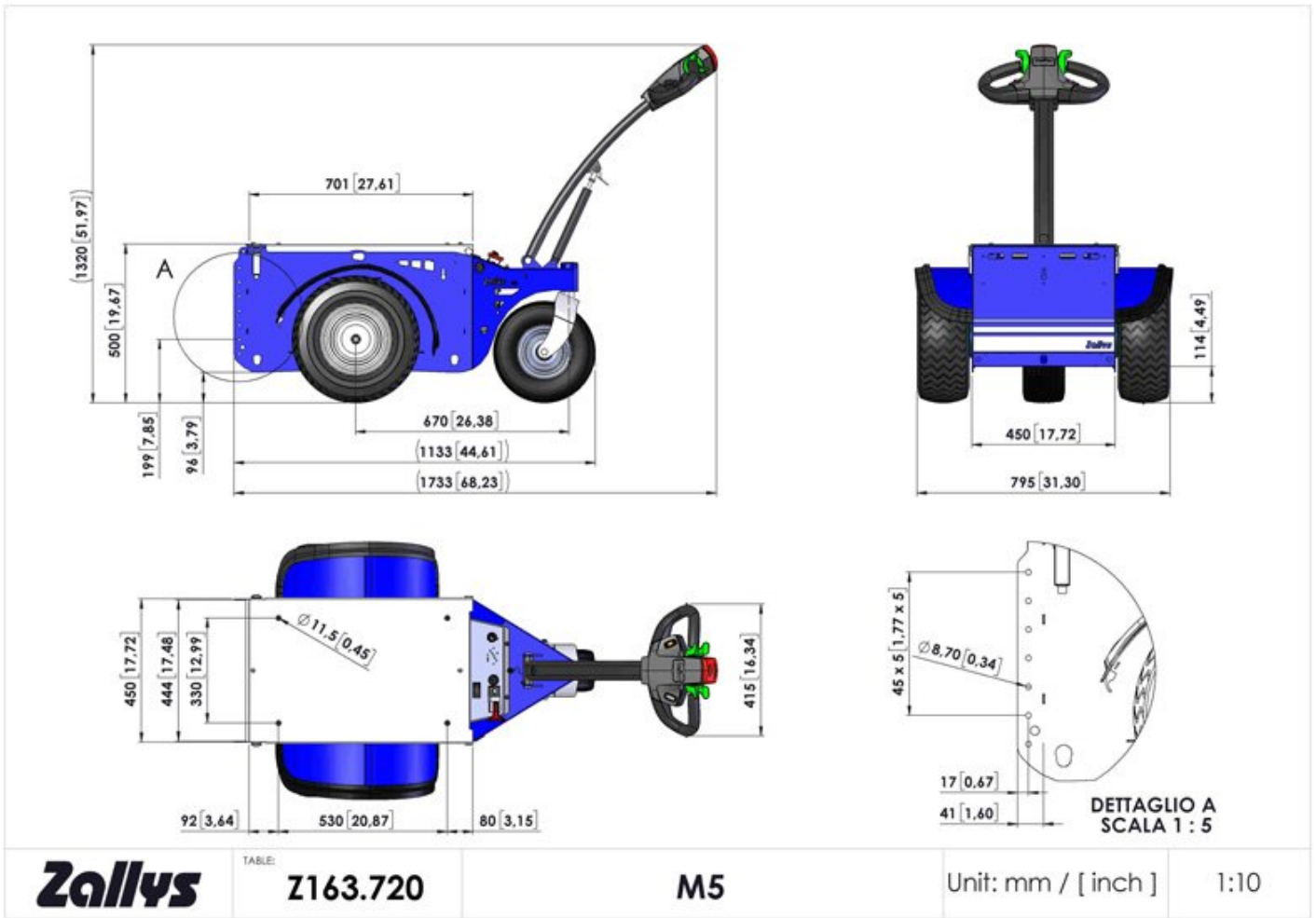

Technische daten

1. Kennzeichen

Art.Nr.	Beschreibung	U.M.	Wert
1.01	Artikel Nr.		Z163.720-16===
1.02	Artikel Name		M5
1.03	Hersteller		Zallys
1.04	Bedienung		Gehgerät
1.05	Antrieb		Elektro
1.07	CE Zertifizierung		
1.08	Systemspannung	V	24
1.09	Nennleistung	kW	1,00

1. Chassis-Daten

Art.Nr.	Beschreibung	U.M.	Wert
1.80	Fahrzeuggestell aus		Stahl
1.82	Korrosionsschutz Behandlung (nur auf Kundenanfrage lieferbar)		Kataphorese
1.83	Endbehandlung		Polyester- Pulverbeschichtung

2. Sicherheit

Art.Nr.	Beschreibung	U.M.	Wert
2.01	Sicherheits (Totmann-Griff,usw.)		Anwesenheitssensor am Deichselkopf
2.02	Not-Aus		am Deichselkopf
2.06	Stromunterbrechung / Not-Halt		Abnehmbare Stromanschluss
2.10	akustische Signalisierung		akustische Warnsignale
2.11	Fahrsteuerung		Rastfunktion Schalter
2.20	Hand-Arm- Schwingungen	m/s ²	<2,5
2.22	Geräuschentwicklung am Ohr des Fahrers	dB	<70

3. Leistungsdaten

Art.Nr.	Beschreibung	U.M.	Wert
3.01	Max. Fahrgeschwindigkeit Vorwärts	km/h	5,5
3.04	Max. Fahrgeschwindigkeit Rückwärts	km/h	5,5

Art.Nr.	Beschreibung	U.M.	Wert
3.11	Tragfähigkeit in der Ebene	kg	500
3.17	Max. Zugvermögen in der Ebene **	kg	4.000
3.22	Max. Anhängelast auf Schienen **	kg	16.000
3.28	% Steigung Max mit last *	%	15
3.36	maximale Zugkraft am Haken **	N	1800
3.39	Bremsweg bei Verzögerung (ohne Last)	m	1,1
3.42	* Tragfähigkeit ist abhängig von der Steigung, Art von Boden und Betriebszeit		
3.44	** Bei gleich bleibender Krafteinwirkung auf den Haken in N können folgende Umstände die Zugkraft der Maschine (Angabe in kg) verändern: die Bodenbeschaffenheit, die Verwendung von Ballast sowie die Art von Rädern, mit denen die Maschine und der LKW ausgerüstet sind		

4. Art der Fahrsteuerung

Art.Nr.	Beschreibung	U.M.	Wert
4.01	Bedienung		Deichsel
4.02	Steuerart bei Betrieb		Flügelschalter
4.04	Fahrgeschwindigkeit		5-Gang-Knopf am Deichselkopf montiert

5. Standard Batterien - Spezifikationen

Art.Nr.	Beschreibung	U.M.	Wert
5.01	Akkus		2
5.02	Akkus Typ		AGM Antriebsbatterien
5.03	Batteriespannung	V	12
5.04	Nennkapazität 5h	Ah	105
5.05	Nennkapazität 20 h	Ah	130
5.06	Batteriegewicht	kg	32

5. Optional Batterien - Spezifikationen

Art.Nr.	Beschreibung	U.M.	Wert
5.11	Akkus		2
5.12	Akkus Typ		AGM Antriebsbatterien
5.13	Batteriespannung	V	12
5.14	Nennkapazität 5/h	Ah	35
5.15	Nennkapazität 20/h	Ah	45
5.16	Batteriegewicht	kg	14
5.20	Gewicht Akku-Pack	kg	37

6. verfügbare Ladegeräten

Art.Nr.	Beschreibung	U.M.	Wert
6.40	Standardspannung	V	220/240
6.41	Multi-Voltage-Ladegerät	V	110/240
6.42	Stecker		im Einsatz in das Bestimmungsland

6. Standard Ladegerät - Spezifikationen

Art.Nr.	Beschreibung	U.M.	Wert
6.01	Ladegerät		Extern - Hochfrequenz
6.02	Eingangsstrom	V	230
6.03	Eingangsfrequenz	Hz	50-60
6.04	Spannungstyp des Batterieladegeräts		Einphase
6.05	Ladekapazität des Ladegerätes	Ah	12
6.06	Leistungsaufnahme für einen Ladezyklus	kWh	2
6.07	Betriebstemperatur	°C	-20 / +40
6.08	Ladungsanzeige		Led
6.09	Eingangssicherung	A	5
6.10	Kühlsystem		Lüfter
6.11	IP-Schutzart		IP20
6.12.1	Breite	mm	95
6.12.2	Länge	mm	185
6.12.3	Höhe	mm	55

6. optional Ladegerät - Spezifikationen

Art.Nr.	Beschreibung	U.M.	Wert
6.26	Ladegerät für AGM Akkus von	A	200/240
6.27	Kapazität des Ladegerätes	Ah	20
6.28	Eingangssicherung	A	16
6.29.1	Breite	mm	145
6.29.2	Länge	mm	290
6.29.3	Höhe	mm	85
6.30	Leistungsaufnahme für einen Ladezyklus	kWh	5
6.31	**Weitere mit dem Standard-Batterieladegerät identische Spezifikationen und Funktionsweisen		

7. Motor

Art.Nr.	Beschreibung	U.M.	Wert
7.02	Antrieb Art.Nr.		M512.013
7.03	Motor		Elektrisch
7.04	Strom		Gleichstrom
7.05	Motorspannung	V	24
7.06	Max.Watt Nominal (S2 - 5')	kW	1
7.15	Max. Spitzenleistung	kW	2,20

8. Allgemeine technische Daten

Art.Nr.	Beschreibung	U.M.	Wert
8.01	Getriebe		Mechanisch
8.02	Getriebe-Schmierung		im Ölbad
8.03	Getriebe		1:32
8.04	Artvon Öl		80W-90
8.06	Betriebsbremse		elektronisch
8.08	Feststellbremse		Elektro-mechanisch

9. Gewicht

Art.Nr.	Beschreibung	U.M.	Wert
9.01	Gewicht ohne Batterien	kg	90
9.09.5	Eigengewicht inkl. 105/130A AGM Akkus	kg	156

10. Abmessungen

Art.Nr.	Beschreibung	U.M.	Wert
10.01	Länge	mm	1.733
10.02	Breite	mm	795
10.03	Höhe Lenker/Deichsel	mm	1.320
10.08	Ladeflächehöhe	mm	500
10.14	Radstand	mm	670
10.15	Wendekreis	mm	1.500
10.16	* mit Deichsel in senkrechter Position		
10.50	**Für weitere Info klicken sie auf tech.Zeichnungen		

11. Standard-Räder

Art.Nr.	Beschreibung	U.M.	Wert
11.01	Antriebsräder		2
11.03	Schwenkräder		1
11.05	Bereifung		Luftreifen

Art.Nr.	Beschreibung	U.M.	Wert
11.07	Antriebsrädern Profil		mit Stollenprofil
11.11	Schwenkräder Profil		mit Rillenprofil
11.13	Antriebsrädern Abmess.		16-6.50-8"
11.17	Schwenkräder Durchmesser		13-5.00-6"
11.25	Reifendruck	bar	1.2 / 1.6

11. optionale Bereifung

Art.Nr.	Beschreibung	U.M.	Wert
11.42	Bereifung		Superelastisch Rad spurlos
11.43	Reifenprofil		mit Stollenprofil
11.44	Antriebsrädern Abmess.		4.00-8"
11.47	Schwenkräder Abmess.		4.00-4"